



ESTINTORE CARRELLATO 100 Kg Polvere



Nota: L'immagine è a scopo illustrativo, il prodotto acquistato potrebbe differire dalla foto

Estintore carrellato a Polvere da 100 Kg, temperatura di utilizzo da -30°C a +60°C, costruito in accordo alla norma **UNI EN 1866-1 (D.M. 6.3.92)**, approvato da European Marine Directive **MED 2014/90/UE, S.O.L.A.S.** (Safety of life at sea) '74 (2000), certificato secondo la direttiva per attrezzature a pressione PED 2014/68/UE.

Tutti gli estintori sono certificati volontariamente con un controllo Qualità di Prodotto garantita da Bureau Veritas Italia. Utilizzabile in presenza di apparecchiature elettriche sotto tensione fino a 1'000 V, alla distanza di 1 mt.

- **INVOLUCRO**
In lega di acciaio ad alta resistenza, verniciatura esterna a polvere epossipoliestere, colore Rosso Ral 3000.
- **AGENTE ESTINGUENTE**
Polvere ABC - MAP 40 %
- **PROPELLENTE**
Aria deumidificata o N₂.
- **VALVOLA**
2''-F, corpo in ottone, a leva con verniciatura rossa Ral 3000.
- **UTILIZZO**
Fuochi di classe A B C (materiali solidi, liquidi infiammabili, gas infiammabili)
- **SUPPORTO**
Telaio su ruote saldato all' involucro, verniciatura rossa Ral 3000.

VERSIONI DISPONIBILI

N.	CODICE	DESCRIZIONE
1	16118	Estintore 100 Kg Polvere approvato MED 2014/90/UE

ESTINTORE APPROVATO/CERTIFICATO:

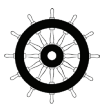

CLASSI DI FUOCO :



ESTINTORE CARRELLATO 100 Kg Polvere

SPECIFICHE TECNICHE

CLASSE DI FUOCO	A IV B C
ESTINGUENTE	EPB 0351 (QFIRE-40) Polvere ABC - MAP 40 %
PROPELLENTE	Aria deumidificata o N ₂ ,14 Bar a 20°C
TEMPERATURA DI ESERCIZIO	-30°C / +60°C
CARICA NOMINALE	100 Kg
PESO TOTALE	~ 146 Kg
DIMENSIONI	Altezza 1300 mm Larghezza 560 mm Profondità 540 mm
TEMPO DI SCARICA	62 sec.
COPPIA DI SERRAGGIO VALVOLA	Minimo 60 Nm, Massimo 70 Nm
PRESSIONE DI COLLAUDO SERBATOIO	PT 30 bar
VOLUME SERBATOIO	102 L.
VALVOLA DI SICUREZZA	Intervento a 24 +/- 2 bar
MATERIALE SERBATOIO	Lega di acciaio
TRATTAMENTO ESTERNO/INTERNO	Sabbiatura e verniciatura a polvere epossipoliestere Rosso Ral 3000

IMBALLO

STANDARD : massimo 2 pezzi per pallet
Dimensioni pallet 100x120x145(h) cm

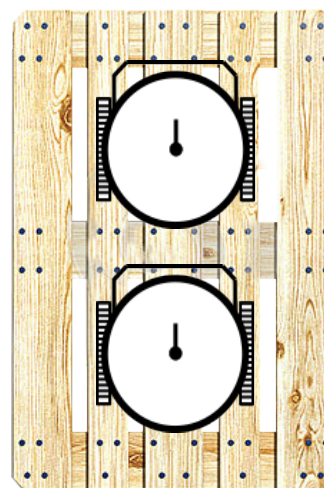

Nota: misure e quantità degli imballi sono indicative e possono subire variazioni

MANUTENZIONE E INSTALLAZIONE

Per installazioni out door o navali si raccomanda di proteggere l'estintore con cover. Manutenzionare l'estintore in accordo alla norma vigente nel paese di utilizzo.

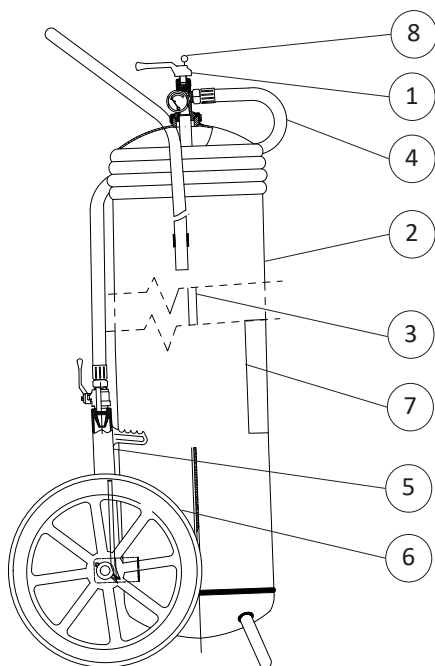

LISTA RICAMBI

NUMERO	DESCRIZIONE	
1	Valvola a leva 2''-F	
2	Involucro	
3	Pescante in PVC	
4	Manichetta	
5	Lancia di erogazione (completa di valvola a sfera con leva di comando)	
6	Ruota + fermaruota (diam. 400mm)	
7	Etichetta	
8	Spina di sicurezza	
	Valvola di sicurezza	
	Sigillo per spina di sicurezza	
	Polvere ABC - MAP 40 % (Ricarica da 25 Kg)	

			Rele.	Check	Rev.	Pag.
			M.R		1	2