



DISPOSITIVO ANTINCENDIO 6 L. Acqua



PARTICOLARE CLIP



- INVOLUCRO
In acciaio Inox AISI 304 , 3 saldature, con clip, lucidato.
- AGENTE ESTINGUENTE
Acqua.
- PROPELENTE
Aria deumidificata o N₂ .
- VALVOLA
M. 58x2, corpo e ghiera in lega leggera di alluminio AA6061, dotata di check valve esterno, verniciatura nera.
- UTILIZZO
Fuochi di classe A (materiali solidi).
- SUPPORTO
A muro con perno per valvola, in metallo, in dotazione standard.

Nota: Le immagini sono a scopo illustrativo, il prodotto acquistato potrebbe differire dalla foto

Dispositivo antincendio acqua da 6 L. , temperatura di utilizzo da +5°C a +60°C, conforme alla norma **UNI EN 3-7**, certificato secondo la direttiva per attrezzature a pressione PED 2014/68/UE.

Tutti gli estintori sono certificati volontariamente con un controllo Qualità di Prodotto garantita da Bureau Veritas Italia. Utilizzabile in presenza di apparecchiature elettriche sotto tensione fino a 1'000 V, alla distanza di 1 mt.

DISPOSITIVO APPROVATO/CERTIFICATO:



**CLASSE DI
FUOCO :**



DISPOSITIVO ANTINCENDIO 6 L. Acqua

SPECIFICHE TECNICHE

CLASSE DI FUOCO	13 A
ESTINGUENTE	Acqua
PROPELENTE	Aria deumidificata o N ₂ , 15 Bar a 20°C
TEMPERATURA DI ESERCIZIO	+5°C / +60°C
CARICA NOMINALE	6 L.
PESO TOTALE	~ 8,8 Kg
DIMENSIONI	Altezza 560 mm Diametro 160 mm
TEMPO DI SCARICA	21 sec.
COPPIA DI SERRAGGIO VALVOLA	Minimo 40 Nm, Massimo 60 Nm
PRESSIONE DI COLLAUDO SERBATOIO	PT 27 bar
VOLUME SERBATOIO	7,8 L.
VALVOLA DI SICUREZZA	Intervento tra 22 e 27 bar
MATERIALE SERBATOIO	Acciaio Inox AISI 304
TRATTAMENTO ESTERNO/INTERNO	Lucidatura

IMBALLO

STANDARD : massimo 100 pezzi per pallet (44 pz. per scatola, max 2 scatole per pallet) (12 pz. imballati singolarmente)
Dimensioni pallet 100x120x160(h) cm

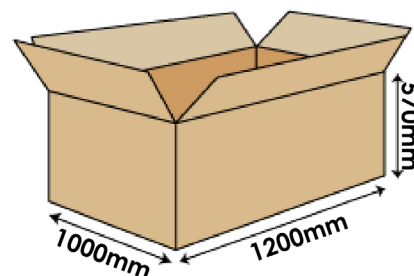

IMBALLO SINGOLO

A RICHIESTA:

- massimo 64 pezzi su pallet 100x120
- massimo 48 pezzi su pallet 80x120

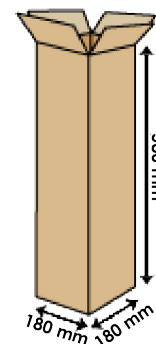

Nota: misure e quantità degli imballi sono indicative e possono subire variazioni

MANUTENZIONE E INSTALLAZIONE

Per installazioni out door o navali si raccomanda di proteggere l'estintore con cover o cassette. Manutenzionare l'estintore in accordo alla norma vigente nel paese di utilizzo.

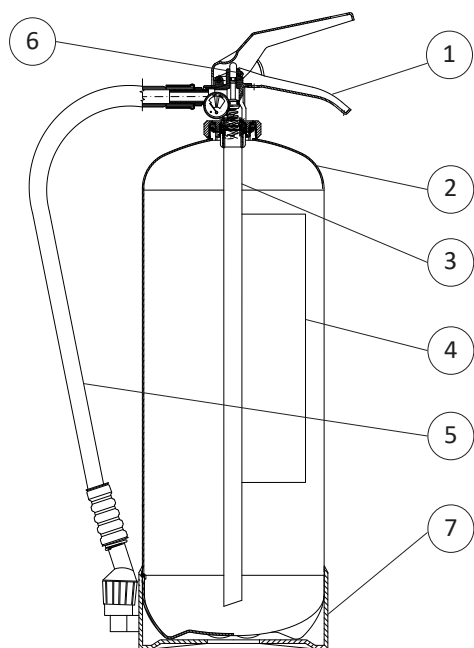

LISTA RICAMBI

NUMERO	DESCRIZIONE	
1	Valvola M. 58x2	
2	Involucro	
3	Pescante PVC	
4	Etichetta	
5	Manichetta completa di ugello erogatore	
6	Spina di sicurezza	
7	Fondello in PELD	
	Valvola di sicurezza	
	Sigillo per spina di sicurezza	
	Check valve	
	Acqua (Ricarica da 6 L. pronta all'uso)	
OPTIONAL	Supporto a muro in acciaio verniciato rosso, per estintori con clip	

			Rele.	Check	Rev.	Pag.
			M.R	AA	1	2